

Technisches Datenblatt

Languages >  

Globe Motor 1 AM-NCW-14

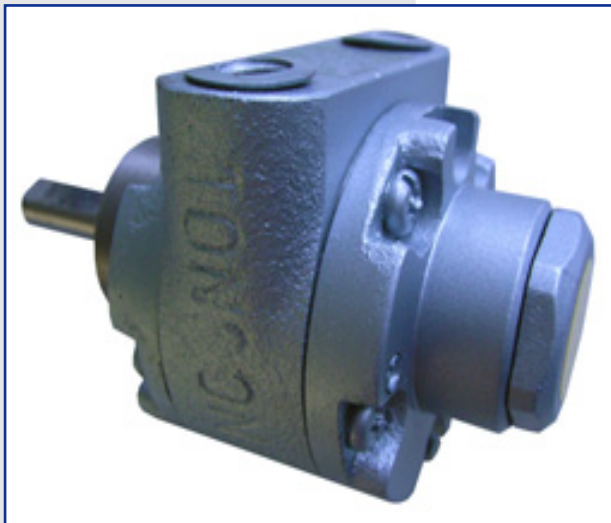

Globe-Motor 1 AM-NCW-14
No. 205300200054

Konstruktionsbeschreibung

Die mit hoher Präzision gefertigten Druckluftlamellenmotoren bestehen im Wesentlichen aus Rotor mit Rotorwelle, Gehäuse, Lagerdeckel, Lamellen, Wälzlager und Dichtring. Der Rotor ist auf die Rotorwelle aufgeschraubt. Die Lamellenanpressung während des Anfahrens und bei geringen Drehzahlen ist verschieden gelöst: Durch Lamellenstützringe, Federn oder rückseitiger Druckbeaufschlagung. Bei höheren Drehzahlen unterstützt zusätzlich die Fliehkraft die Lamellenabdichtung. In Abhängigkeit der Drehzahl, des Druckluftzustandes und des Betriebsdruckes erreichen die Lamellen eine Lebensdauer von vielen tausend Betriebsstunden. Die Lamellen stellen sich bei Verschleiß automatisch nach. Der Rotor ist in Wälzlagern, die in den Lagerdeckeln fixiert sind, schwimmend gelagert. Die zulässige axiale Belastung der Rotorwelle ist durch den Wälzlagerpassungssitz vorgegeben und begrenzt. Um die Vorteile nicht zu gefährden, ist eine axiale Belastung der Rotorwelle zu vermeiden. Die Zu- und Abluftversorgung erfolgt über je ein Anschlussgewinde im Gehäuse. Durch Vertauschen von Ein- und Auslass kann bei den umsteuerbaren Druckluftmotoren die Drehrichtung umgekehrt werden. Die Rotorwelle wird zur Atmosphäre hin mit einem Dichtring abgedichtet.

Technische Daten

Druckluftanschluss	1/8 NPT
Lamellenanzahl	4
Drehrichtung	CC
Zulässiger Drehzahlbereich	500-6000 1/miN
Drehmoment $\Delta p=5.6$ bar	0.5-0.2 Nm
Leistung $\Delta p=5.6$ bar	-0,22 kW
Luftverbrauch $\Delta p=5.6$ bar	8,5-22 m ³ /h
Ex	Ex II 2 GdcT5
Gewicht	0,9 kg

Druckangaben und Abmessungen

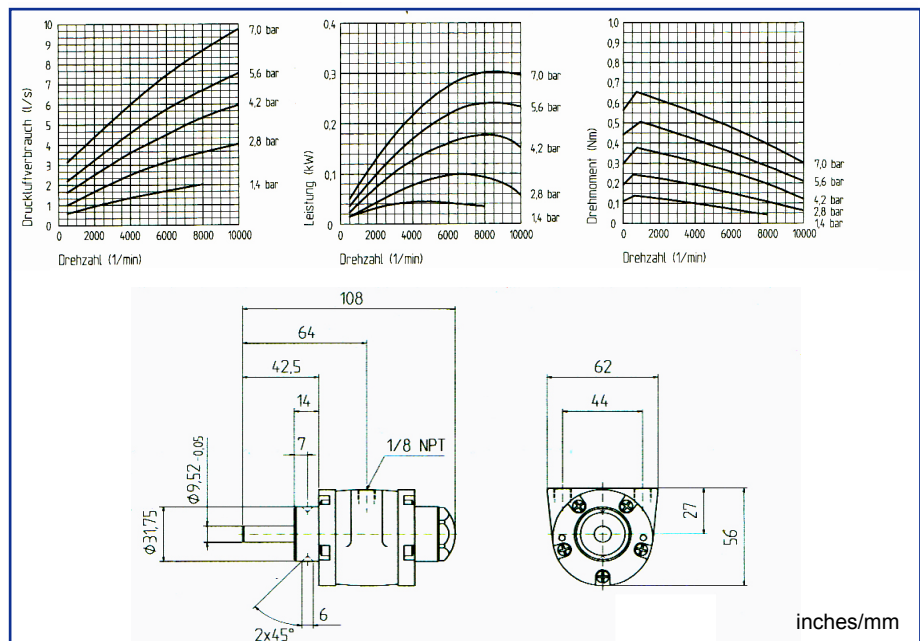

* Änderungen und Irrtümer vorbehalten, alle Preise zzgl. Verpackung und Mwst.

Technical data sheet

Languages > 

Globe Motor 1 AM-NCW-14

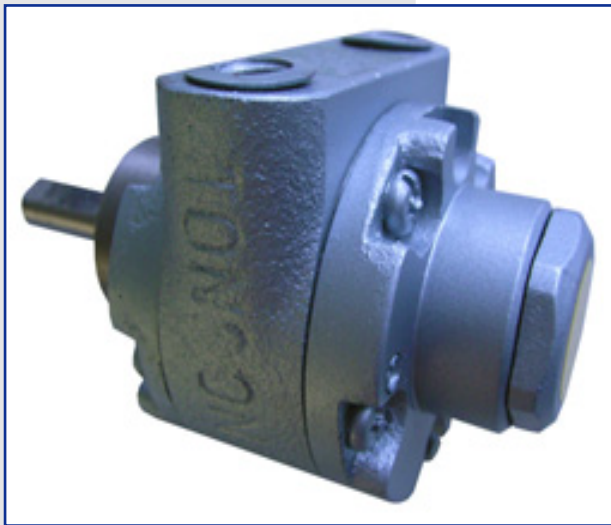

Globe-Motor 1 AM-NCW-14
Item-No. 205300200054

Description of construction

The Air motors are manufactured with high precision and are composed of a rotor with rotor shaft, housing, bearing cover, lamellae, ball bearings and sealing ring. The rotor is shrunk-on the rotor shaft. The lamellae contact pressure during the start is solved differently: With lamellae back-up rings, springs or back pressurization. At high rotational speed the centrifugal force supports the sealing of the lamellae. The lamellae have a long life depending on the rotational speed and the compressed air state, the lamellae reaches more than thousand operation hours. The rotor is fixed into bearing covers and ball bearings. The tolerable axial load of the rotor shaft is limited and preset by the ball bearings. To not endanger the advantages the axial load must be avoided. The Air in and outlet supply is supported by a

Technical data

Compressed air connection	1/8 NPT
Lamellae number	4
Rotational direction	CC
Admissible rotation range	500-6000 1/miN
Torque $\Delta p=5.6$ bar	0.5-0.2 Nm
Capacity $\Delta p=5.6$ bar	-0,22 kW
Air consumption $\Delta p=5.6$ bar	8,5-22 m ³ /h
Ex	Ex II 2 GdcT5
Weight	0,9 kg

Pressures and Measurements

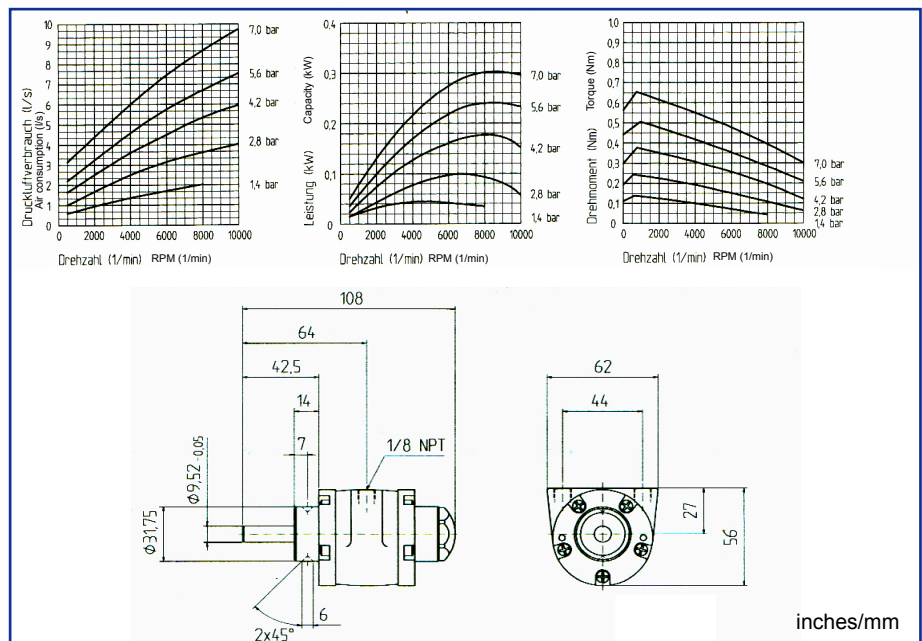

* Changes and mistakes excepted, prices plus packing and VAT.